

Základní škola Karviná – Mizerov  
Majakovského 2219

**Vlastní hodnocení školy  
za období 2013 - 2016**  
(zpracováno s využitím metodiky MEC o.p.s)

Mgr.Roman Hamrus  
ředitel školy

## **Obsah hodnotící zprávy**

I. Klíče k hodnocení

II. Základní údaje o škole

III. Podmínky ke vzdělávání

IV. Průběh vzdělávání

V. Kultura školy

VI. Řízení školy

VII. Výsledky vzdělávání

VIII. Výsledky práce školy vzhledem k podmínkám vzdělávání a ekonomickým zdrojům

## Klíč k hodnocení ukazatelů

<b>Hodnocení</b>	<b>Body</b>	<b>Slovní vyjádření</b>
Velmi dobrá	<b>4</b>	Stav ve škole odpovídá 95 % – 100 % popisu slovního hodnocení pro přidělení čtyř bodů
Dobrá	<b>3</b>	Stav ve škole odpovídá 85 % – 94 % popisu slovního hodnocení odpovídajícího čtyřem přiděleným bodům. (Některé aspekty nejsou zcela splněny.)
Vyhovující	<b>2</b>	Stav ve škole odpovídá 75 % – 84 % popisu slovního hodnocení odpovídajícího čtyřem přiděleným bodům – minimálním standardům kvality.
Nevyhovující	<b>1</b>	Stav ve škole neodpovídá ani minimálním standardům kvality – je pod 75 %.
Nehodnoceno	<b>X</b>	Stav tohoto ukazatele na škole není možno hodnotit, ukazatel není relevantní.

## Klíč k hodnocení podoblastí

<b>Hodnocení</b>	<b>Body</b>	<b>Slovní vyjádření</b>
Velmi dobrá	<b>4</b>	Úroveň alespoň 60 % ukazatelů v dané podoblasti je velmi dobrá, úroveň max. 30 % je dobrá.
Dobrá	<b>3</b>	Úroveň alespoň 60 % ukazatelů v dané podoblasti je dobrá, úroveň max. 30 % je vyhovující.
Vyhovující	<b>2</b>	Úroveň alespoň 60 % ukazatelů v dané podoblasti je vyhovující, úroveň max. 30 % je nevyhovující.
Nevyhovující	<b>1</b>	Úroveň alespoň 60 % ukazatelů v dané podoblasti je nevyhovující.
Nehodnoceno	<b>X</b>	Podoblast nebyla hodnocena.

## I. Základní údaje o škole

Název:	Základní škola a mateřská škola Majakovského, příspěvková organizace
Sídlo:	Karviná – Mizerov, Majakovského 2219
Zřizovatel:	Statutární město Karviná
Typ školy:	Základní škola s 1. a 2. stupněm
Právní forma:	Příspěvková organizace
Datum účinnosti:	1.1.1993, právní subjekt, od 1.1. sloučení s MŠ Kpt.Jaroše
IČ:	48004561
Identifikátor školy:	600135977
Součásti:	Školní družina, školní jídelna
Vedení školy:	Mgr.Roman Hamrus /ředitel
Rada školy:	Mgr. Vlčková, Ing.Gajdacz, L.Vlk
Telefon:	596 311 196
Fax:	596 311 196
Adresa:	Majakovského 2219, 734 01 Karviná – Mizerov
Adresa pro dálkový přístup:	
Email:	<a href="mailto:skola@zs-majakovskeho.cz">skola@zs-majakovskeho.cz</a>

**Oblast: 1 Podmínky ke vzdělávání****Podoblast: 1.1 Lidské zdroje**

	<b>Název ukazatele</b>	4	3	2	1	X
1.1.1	přehled o pedagogických a nepedagogických pracovnících školy	x				
1.1.2	kvalifikace učitelů		x			
1.1.3	kvalifikace výchovného poradce	x				
1.1.4	zřízení funkcí a kvalifikace metodiků specializovaných činností		x			
1.1.5	spolupráce s psychologem a speciálním pedagogem, logopedem			x		
1.1.6	sebehodnocení a sebezdokonalování pracovníků školy		x			
1.1.7	prevence stresu u pedagogických pracovníků, prevence syndromu vyhoření učitelů a prevence syndromu vyhoření			x		

Souhrnné hodnocení podoblasti

*dobrá***Slovní hodnocení****Možnost ověření**

výroční zpráva, pracovní smlouvy  
spolupráce s PPP, SPC - zápisy z jednání a školení  
seznamy DVPP, funkční studia, studia KVIC, plán DVPP  
výjezdní zasedání, společné kulturní a sportovní aktivity

**Návrh opatření**

### Souhrnný přehled hodnot ukazatelů podoblasti 1.1

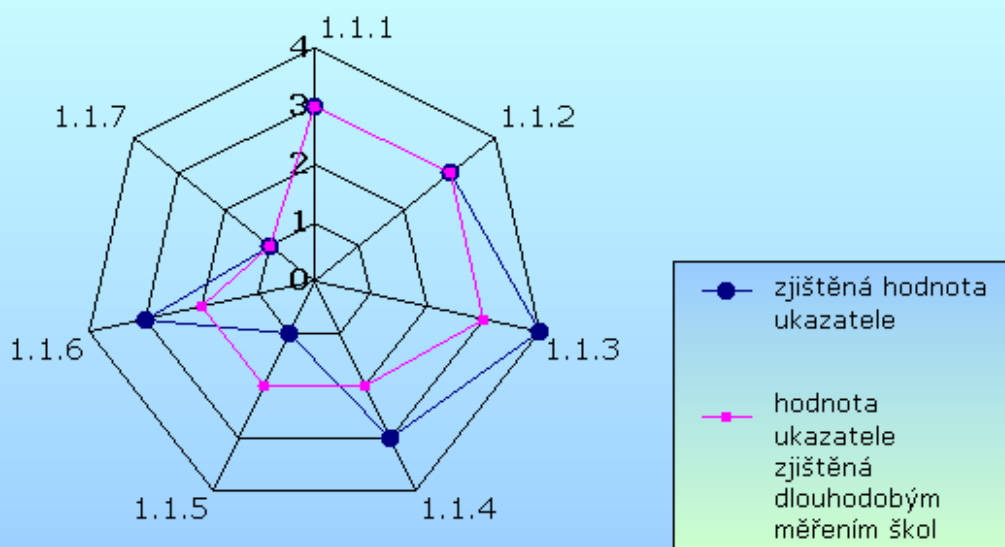

**Oblast: 1 Podmínky ke vzdělávání****Podoblast: 1.2 Materiální zdroje**

	<b>Název ukazatele</b>	<b>4</b>	<b>3</b>	<b>2</b>	<b>1</b>	<b>X</b>
1.2.1	velikost a vhodnost prostorů školy vzhledem k počtu žáků školy	x				
1.2.2	technický stav budov školy		x			
1.2.3	odborné učebny a jejich vybavení vzhledem k potřebám ŠVP		x			
1.2.4	kmenové učebny a jejich vybavení		x			
1.2.5	vybavení knihovny, studovny, informačního centra		x			
1.2.6	sportovní zařízení a jejich vybavenost		x			
1.2.7	dílny, pozemky a další učebny praktické výchovy a jejich vybavení		X			
1.2.8	úroveň stravování	x				
1.2.9	vybavení žáků učebnicemi		x			
1.2.10	vybavení školy pomůckami a didaktickou technikou		x			
1.2.11	využívání materiálního zázemí školy širší veřejností		x			

Souhrnné hodnocení podoblasti

*velmi dobrá***Slovní hodnocení****Možnost ověření**

zpráva hygieny, revizní zprávy

revizní zprávy

inventární seznamy, výroční zpráva o škole

inventární seznamy

inventární seznamy, seznam beletrie a odborných publikací

inventární seznamy

inventární seznamy

jídelní lístky

seznam skladu učebnic

inventární seznamy

kniha návštěv, provozní deníky, smlouvy s organizacemi, rozvrhy tělocvičny, rozvrhy učeben PC

**Návrh opatření**

### Souhrnný přehled hodnot ukazatelů podoblasti 1.2

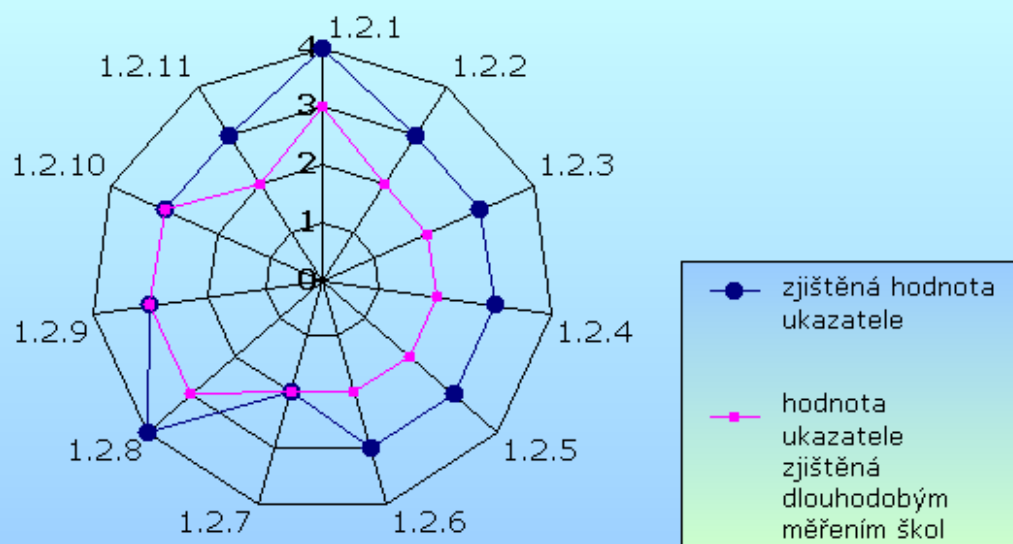



**Oblast: 1 Podmínky ke vzdělávání****Podoblast: 1.3 Finanční zdroje**

	<b>Název ukazatele</b>	<b>4</b>	<b>3</b>	<b>2</b>	<b>1</b>	<b>X</b>
1.3.1	přiměřenost a evidence čerpání rozpočtu přímých nákladů		x			
1.3.2	přiměřenost a evidence čerpání rozpočtu provozních prostředků		x			
1.3.3	přiměřenost a evidence čerpání rozpočtu mimorozpočtových zdrojů		x			

Souhrnné hodnocení podoblasti

*velmi dobrá***Slovní hodnocení****Možnost ověření**

účetní podklady, čtvrtletní uzávěrky, rozbor hospodaření, účetní analytika

účetní podklady, čtvrtletní uzávěrky, rozbor hospodaření, účetní analytika

účetní podklady, čtvrtletní uzávěrky, rozbor hospodaření, účetní analytika

**Návrh opatření**

### Souhrnný přehled hodnot ukazatelů podoblasti 1.3

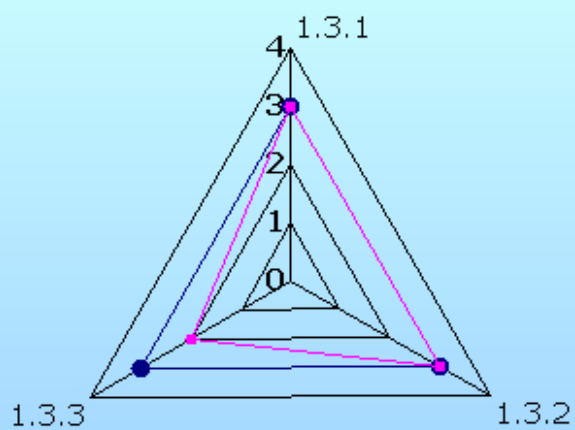

- zjištěná hodnota ukazatele
- hodnota ukazatele zjištěná dlouhodobým měřením škol

### Souhrnný přehled oblasti 1

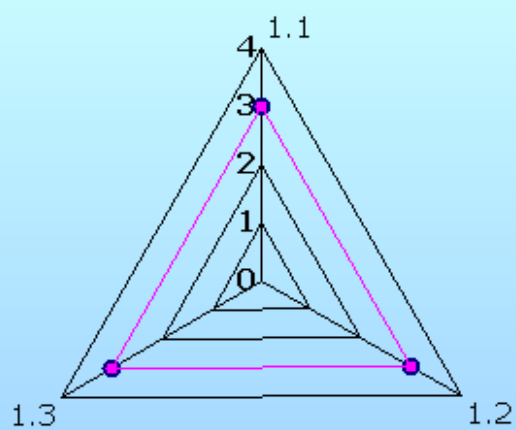

- zjištěná hodnota ukazatele
- hodnota ukazatele zjištěná dlouhodobým měřením škol

**Oblast: 2 Průběh vzdělávání****Podoblast: 2.1 Charakteristika učících se**

	<b>Název ukazatele</b>	4	3	2	1	X
2.1.1	přiměřenost cílů ŠVP k možnostem žáků		x			
2.1.2	individuální vzdělávací plány pro žáky se speciálními vzdělávacími potřebami		x			
2.1.3	individuální vzdělávací plány pro žáky nadané a talentované včetně oblasti sportovní		x			

Souhrnné hodnocení podoblasti

*velmi dobrá***Slovní hodnocení****Možnost ověření**

ŠVP, hospitace, srovnávací testy, výstupní testy 5.ročník, testy SCIO, testování ČŠI (sociální gramotnost)  
plány, zápisy u výchovné poradkyně  
plány

**Návrh opatření**

### Souhrnný přehled hodnot ukazatelů podoblasti 2.1

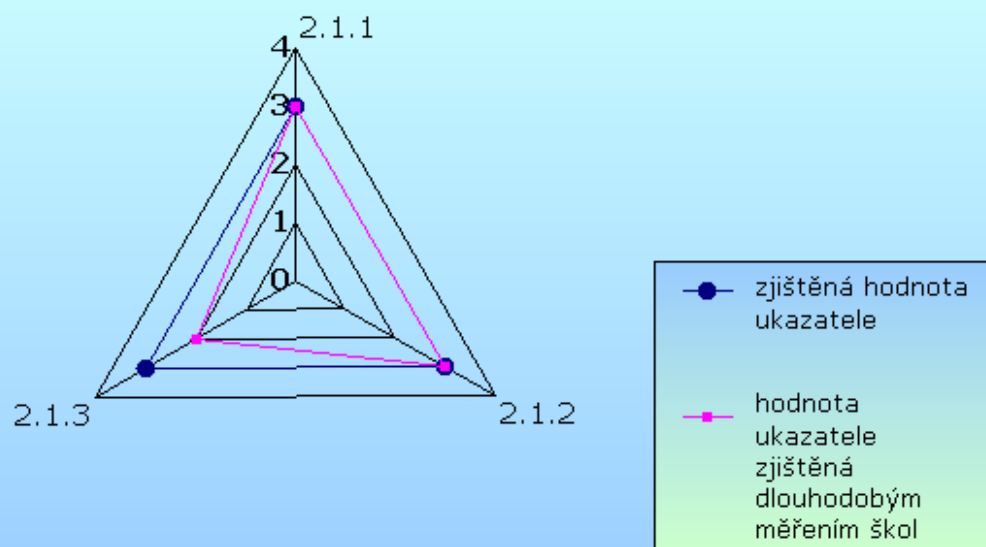

**Oblast: 2 Průběh vzdělávání****Podoblast: 2.2 Cíle a školní vzdělávací program**

	<b>Název ukazatele</b>	4	3	2	1	X
2.2.1	soulad vize školy a cílů ŠVP	x				
2.2.2	obeznámení učitelů s cíli školy i cíli ŠVP		x			
2.2.3	logické rozpracování cílů školy v ŠVP a jejich soulad s očekáváním a potřebami žáků školy a jejich zákonných zástupců		x			
2.2.4	klíčové kompetence v ŠVP, koordinace vytváření klíčových kompetencí		x			
2.2.5	práce s průřezovými tématy a jejich realizaci v procesu výchovy a vzdělávání		x			
2.2.6	časové dotace a posloupnosti jednotlivých částí ŠVP		x			

Souhrnné hodnocení podoblasti

*velmi dobrá***Slovní hodnocení****Možnost ověření**

plán práce, výroční zpráva o škole  
zápisy z porad, dotazníky  
zápisy z porad, zápisy z tvorby ŠVP  
zápisy z porad - tvorba ŠVP  
tematické plány, zápisy PK, hospitace  
učební plány

**Návrh opatření**

## Souhrnný přehled hodnot ukazatelů podoblasti 2.2

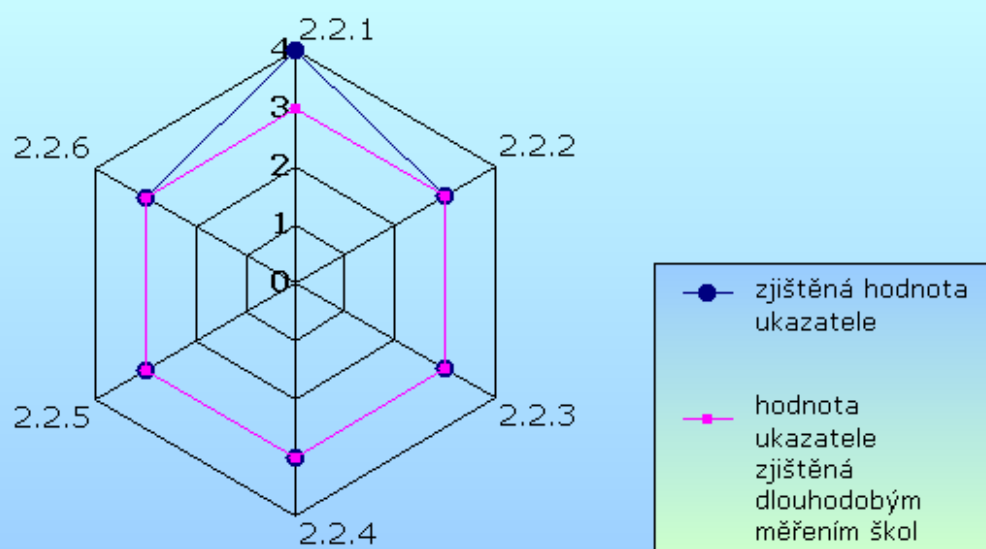

**Oblast: 2 Průběh vzdělávání****Podoblast: 2.3 Organizace vzdělávacího procesu školy**

	<b>Název ukazatele</b>	4	3	2	1	X
2.3.1	rozvrh hodin		x			
2.3.2	školní řád		x			
2.3.3	vnitřní informační a komunikační systém školy, porady		x			
2.3.4	obsah práce ve školní družině			x		

Souhrnné hodnocení podoblasti

*dobrá***Slovní hodnocení****Možnost ověření**

rozvrh hodin, třídní knihy

školní řád

webové stránky, nástěnky, internet

zápisy činnosti ŠD, hospitace, kontrolní činnost

**Návrh opatření**

Užší spolupráce vedoucí ŠD s pedagogy v jednotlivých odděleních ŠD



### Souhrnný přehled hodnot ukazatelů podoblasti 2.3

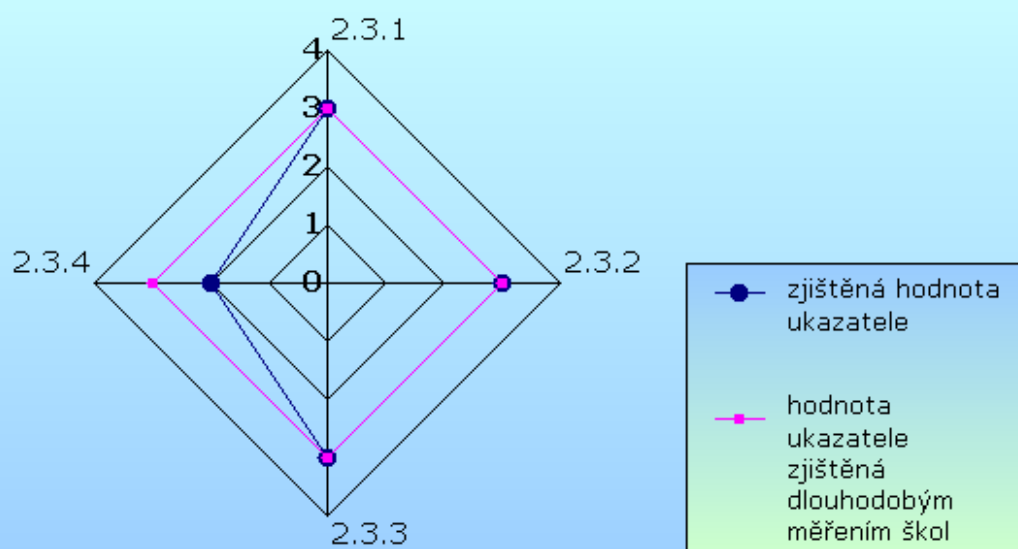

**Oblast: 2 Průběh vzdělávání****Podoblast: 2.4 Vzdělávací proces**

	<b>Název ukazatele</b>	<b>4</b>	<b>3</b>	<b>2</b>	<b>1</b>	<b>X</b>
2.4.1	vhodnost a přiměřenost stanovených cílů výuky		x			
2.4.2	využívání vhodných forem výuky vzhledem k cílům výchovně vzdělávacího procesu		x			
2.4.3	pestrost vyučovacích metod a jejich vhodná volba vzhledem k cílům výchovně vzdělávacího procesu	x				
2.4.4	využití učebnic a ostatních didaktických pomůcek		x			
2.4.5	komunikace mezi žáky			x		
2.4.6	komunikace mezi žáky a učiteli		x			

Souhrnné hodnocení podoblasti

*velmi dobrá***Slovní hodnocení****Možnost ověření**

ŠVP, tematické plány

tematické plány, zápisy PK

hospitace

tematické plány, hospitace

dotazníková šetření - klima školy

dotazníková šetření, zápisy z porad

**Návrh opatření**

### Souhrnný přehled hodnot ukazatelů podoblasti 2.4

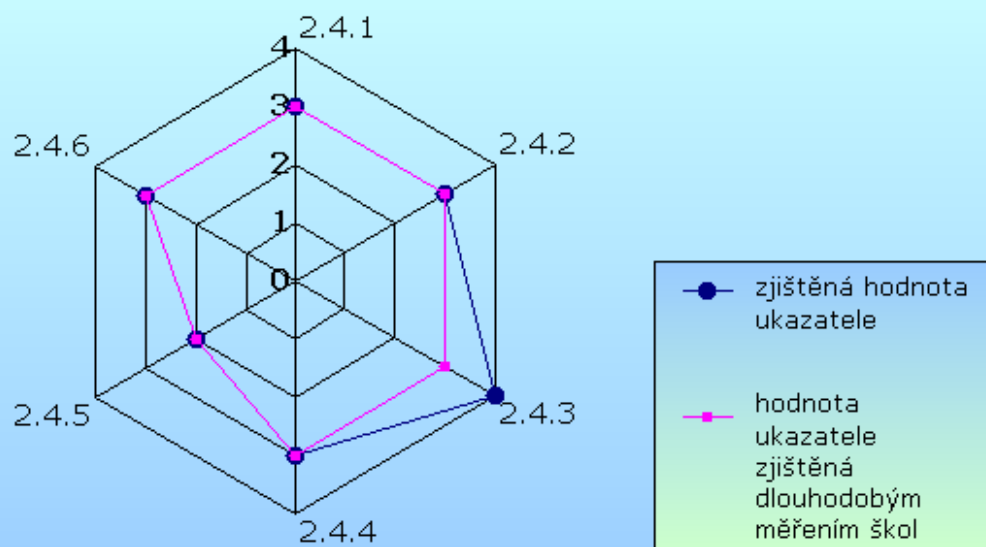

**Oblast: 2 Průběh vzdělávání****Podoblast: 2.5 Učení se žáků**

	<b>Název ukazatele</b>	<b>4</b>	<b>3</b>	<b>2</b>	<b>1</b>	<b>X</b>
2.5.1	odpovědnost žáků za své učení, domácí příprava žáků			x		
2.5.2	aktivita a zapojení žáků ve výuce			x		
2.5.3	využívání samostatné a týmové práce žáků včetně dalších forem výuky		x			
2.5.4	využívání učebnic, ICT a jiných výukových objektů v procesu učení se žáků		x			
2.5.5	využívání sebehodnocení žáků			x		

Souhrnné hodnocení podoblasti

*dobrá***Slovní hodnocení****Možnost ověření**

soutěže, projekty

**Návrh opatření**

Dlouhodobá cílená práce pedagogů a TU v působení na žáky, rozvoj sociálních dovedností, komunikace, spolupráce, sebehodnocení, třídnické hodiny, besedy.

### Souhrnný přehled hodnot ukazatelů podoblasti 2.5

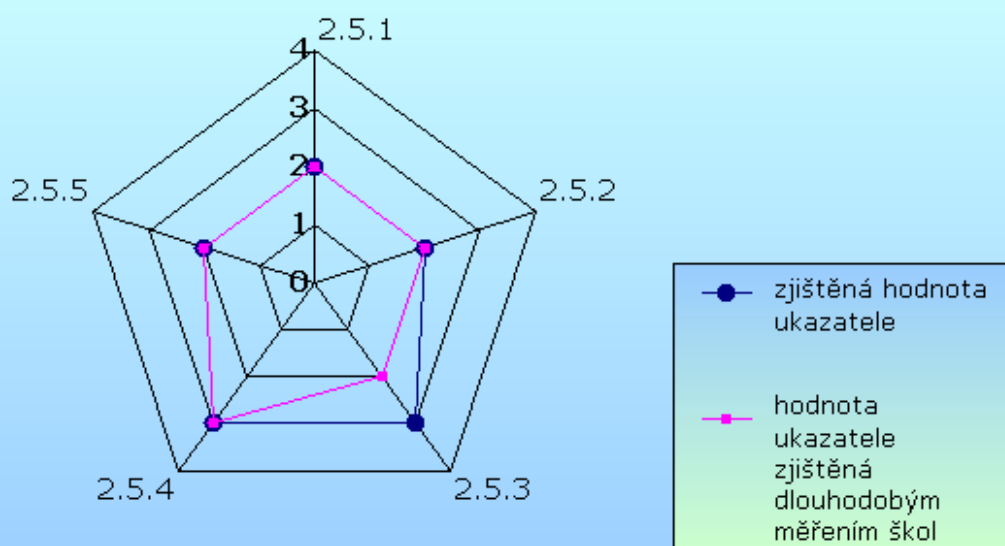

## Souhrnný přehled oblasti 2

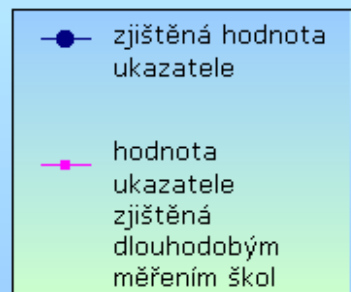
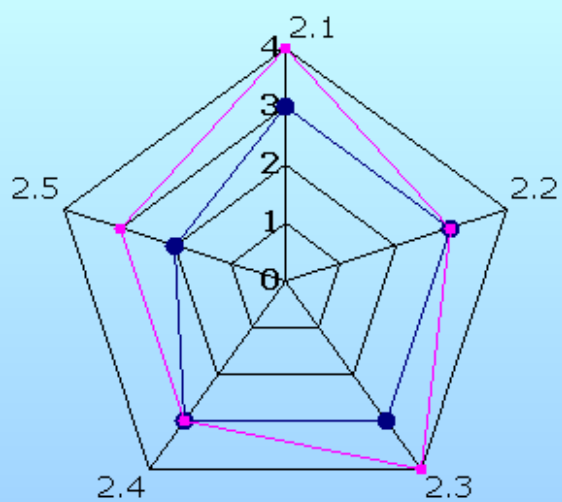

**Oblast: 3 Kultura školy****Podoblast: 3.1 Podpora školy žákům**

	<b>Název ukazatele</b>	<b>4</b>	<b>3</b>	<b>2</b>	<b>1</b>	<b>X</b>
3.1.1	atmosféra a hodnoty školy		x			
3.1.2	podpora sebedůvěry žáků a poskytování zpětné vazby		x			
3.1.3	výchovná opatření - pochvaly, odměny, domlouvání, tresty		x			
3.1.4	předcházení konfliktům a jejich řešení		x			
3.1.5	podpora žáků k dosažení úspěchu		x			
Souhrnné hodnocení podoblasti		<i>velmi dobrá</i>				

**Slovní hodnocení****Možnost ověření**

dotazníková šetření

dotazníky

počty udělených pochval a trestů, zápisy pohovorů s výchovným poradcem

práce drogového preventisty, besedy s policisty, besedy - prevence

**Návrh opatření**

### Souhrnný přehled hodnot ukazatelů podoblasti 3.1

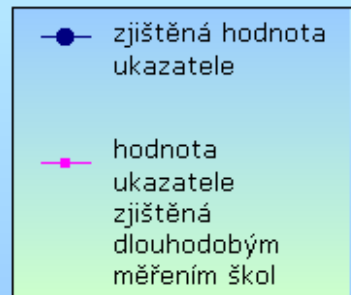
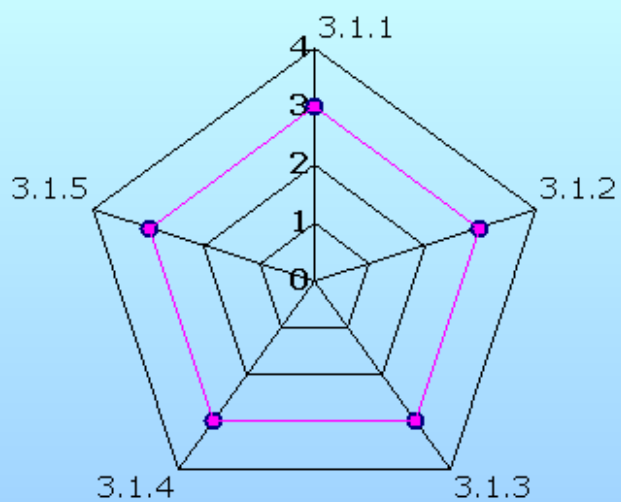



**Oblast: 3 Kultura školy****Podoblast: 3.2 Spolupráce s rodiči**

	<b>Název ukazatele</b>	4	3	2	1	X
3.2.1	podávání informací rodičům o dění ve škole	x				
3.2.2	zapojení rodičů do života školy			x		
3.2.3	podpora rodičů učení dětí			x		
3.2.4	spolupráce školské rady a vedení školy	x				

Souhrnné hodnocení podoblasti

*dobrá***Slovní hodnocení****Možnost ověření**

žakovské knížky, zápisy jednotlivých třídních učitelů  
aktivní účast rodičů ve školní radě, účast rodičů na akcích školy, vánoční jarmark, vyřazení absolventů, Den otevřených dveří, výlety sdružení Bezva škola  
záznamy účasti na třídních schůzkách  
zápisy z jednání školní rady

**Návrh opatření**

### Souhrnný přehled hodnot ukazatelů podoblasti 3.2

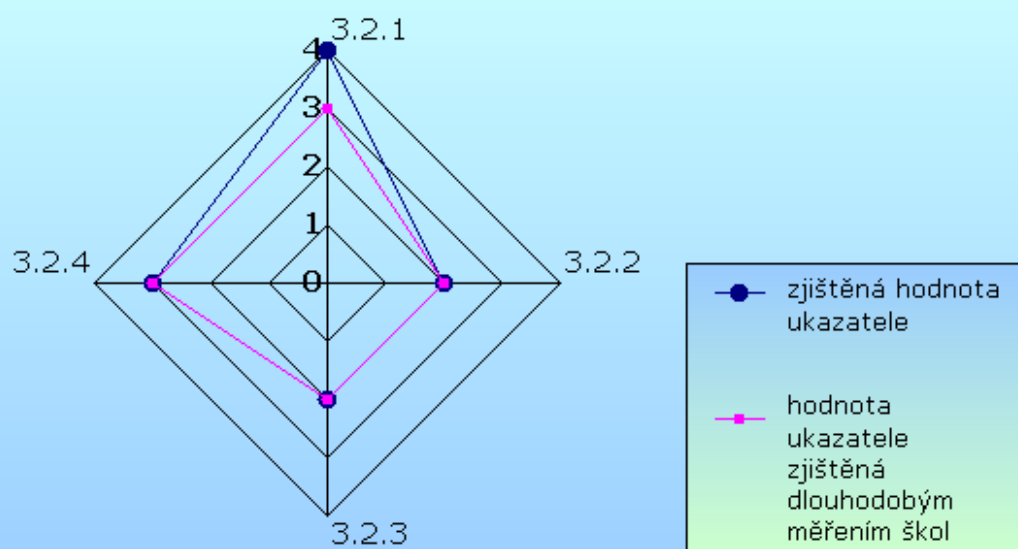

**Oblast: 3 Kultura školy****Podoblast: 3.3 Vzájemné vztahy**

	<b>Název ukazatele</b>	4	3	2	1	X
3.3.1	vzájemný respekt a podpora pracovníků školy		x			
3.3.2	vzájemný respekt a podpora žáků, podpora vedení školy návrhům a aktivitám žáků		x			

Souhrnné hodnocení podoblasti

*velmi dobrá***Slovní hodnocení****Možnost ověření**

dotazníky - klima školy

žakovský parlament, dotazníková šetření

**Návrh opatření**

### Souhrnný přehled hodnot ukazatelů podoblasti 3.3

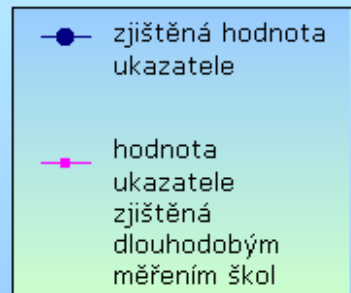
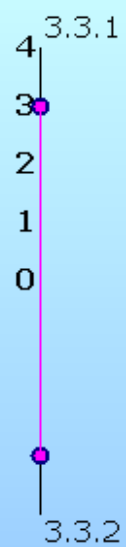

**Oblast: 3 Kultura školy****Podoblast: 3.4 Výchovné poradenství**

	<b>Název ukazatele</b>	4	3	2	1	X
3.4.1	spolupráce školy s pedagogicko psychologickou poradnou a speciálním pedagogickým centrem		x			
3.4.2	prevence sociálně-patologických jevů	x				
3.4.3	informace a poradenství k volbě povolání a přípravě na další studium	x				
3.4.4	informace o výsledcích dalšího studia		x			
3.4.5	spolupráce s úřady práce		x			

Souhrnné hodnocení podoblasti

*velmi dobrá***Slovní hodnocení****Možnost ověření**

zápisy z jednání s PPP a ped. centry, protokoly z vyšetření

školní program prevence soc. – pat. jevů, projektové dny, besedy s pracovníky K-centra, lékaři, policisty

činnost výchovného poradce, nástěnky, propagační materiály, informace, burza škol,

návštěvy náborářů

**Návrh opatření**

### Souhrnný přehled hodnot ukazatelů podoblasti 3.4

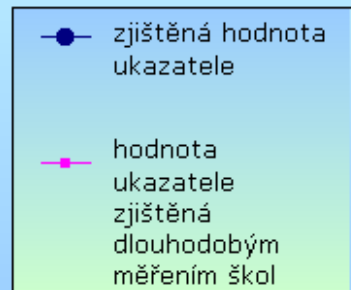
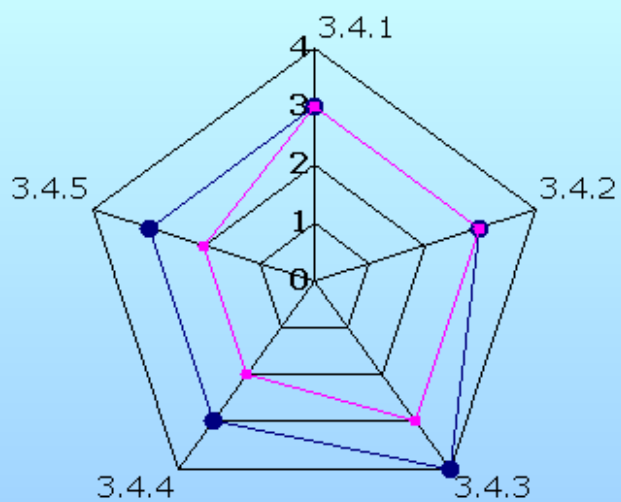

**Oblast: 3 Kultura školy****Podoblast: 3.5 Práce třídního učitele**

	<b>Název ukazatele</b>	4	3	2	1	X
3.5.1	koordinace a informovanost žáků a učitelů učících ve třídě třídním učitelem	x				
3.5.2	komunikace uvnitř školy		x			
3.5.3	vytváření portfolia žáků			x		
3.5.4	komunikace třídního učitele s ostatními pedagogickými pracovníky		x			

Souhrnné hodnocení podoblasti

*velmi dobrá***Slovní hodnocení****Možnost ověření**

počet třídnických hodin, emailová pošta, osobní stránky učitele

dotazníková šetření

zápisy z pedagogických rad, předmětových komisí, řešení projektů

**Návrh opatření**

### Souhrnný přehled hodnot ukazatelů podoblasti 3.5

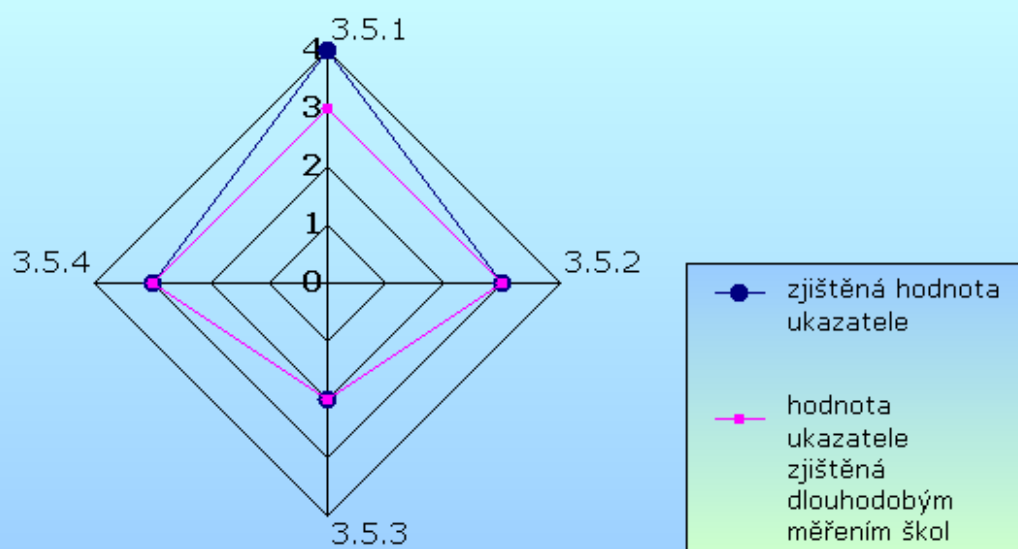



**Oblast: 3 Kultura školy****Podoblast: 3.6 Image školy**

	<b>Název ukazatele</b>	<b>4</b>	<b>3</b>	<b>2</b>	<b>1</b>	<b>X</b>
3.6.1	prezentace školy na veřejnosti ( PR školy)	x				
3.6.2	logo školy		x			
3.6.3	webové stránky školy	x				
3.6.4	prostředí a prostory školy		x			

Souhrnné hodnocení podoblasti

*velmi dobrá***Slovní hodnocení****Možnost ověření**

média, leták školy, informace, burza škol, vystoupení žáků školy na kulturních akcích města, výsledky žáků v olympiádách, školní akademie, články v denním tisku

logo školy

www stránky školy

**Návrh opatření**

### Souhrnný přehled hodnot ukazatelů podoblasti 3.6

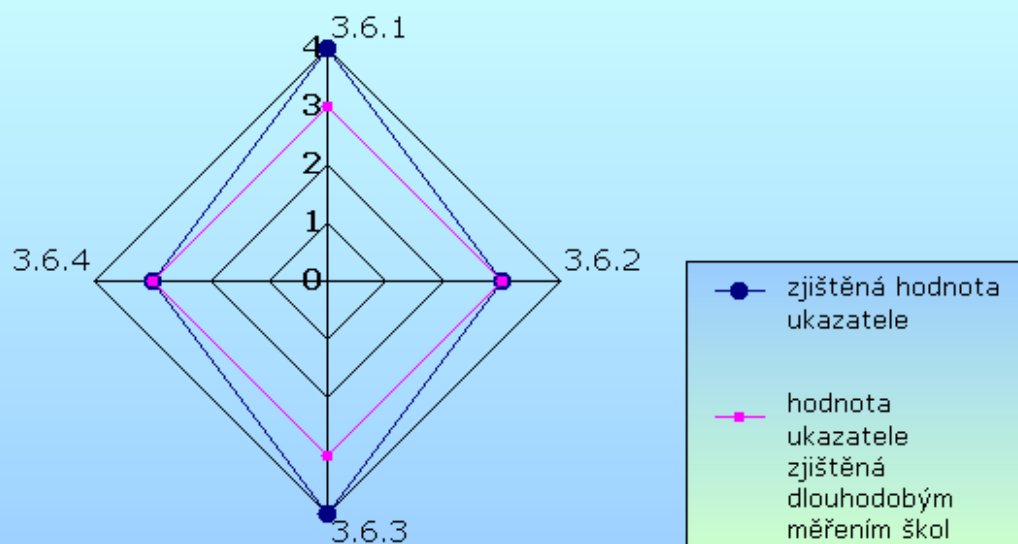

**Oblast: 3 Kultura školy****Podoblast: 3.7 Vztahy s regionem a okolím**

	<b>Název ukazatele</b>	<b>4</b>	<b>3</b>	<b>2</b>	<b>1</b>	<b>X</b>
3.7.1	spolupráce se zřizovatelem	x				
3.7.2	spolupráce s místní komunitou a regionem			x		
3.7.3	spolupráce se školami stejného typu		x			
3.7.4	spolupráce se školami odlišných stupňů vzdělání a typů škol		x			
3.7.5	spolupráce se školami v zahraničí			x		

Souhrnné hodnocení podoblasti

*dobrá***Slovní hodnocení****Možnost ověření**

zápisy s jednání se zřizovatelem včetně korespondence

dokumentace ze společných akcí

dokumentace ze společných akcí

dokumentace ze společných akcí, mezinárodní projekty - korespondence, zápisy

**Návrh opatření**

### Souhrnný přehled hodnot ukazatelů podoblasti 3.7

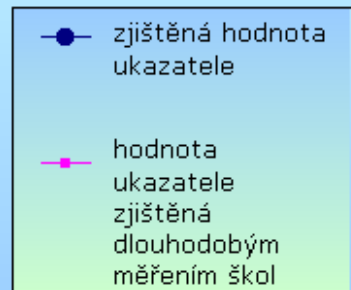
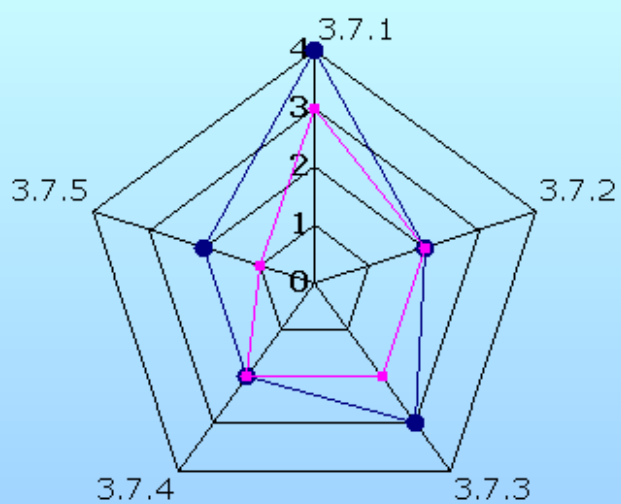

**Oblast: 3 Kultura školy****Podoblast: 3.8 Kázeň ve škole**

	<b>Název ukazatele</b>	<b>4</b>	<b>3</b>	<b>2</b>	<b>1</b>	<b>X</b>
3.8.1	kvalita školního řádu	x				
3.8.2	znalost školního řádu žáky		x			
3.8.3	dílčí méně závažné přestupky proti školnímu řádu		x			
3.8.4	hrubé porušování školního řádu - četnost		x			
3.8.5	dovednost učitelů udržet si kázeň		x			
3.8.6	úspěšnost spolupráce učitelů s rodiči při řešení kázeňských přestupků		x			
3.8.7	adekvátnost výchovných opatření vůči kázeňským přestupkům		x			

Souhrnné hodnocení podoblasti

*velmi dobrá***Slovní hodnocení****Možnost ověření****Návrh opatření**

### Souhrnný přehled hodnot ukazatelů podoblasti 3.8

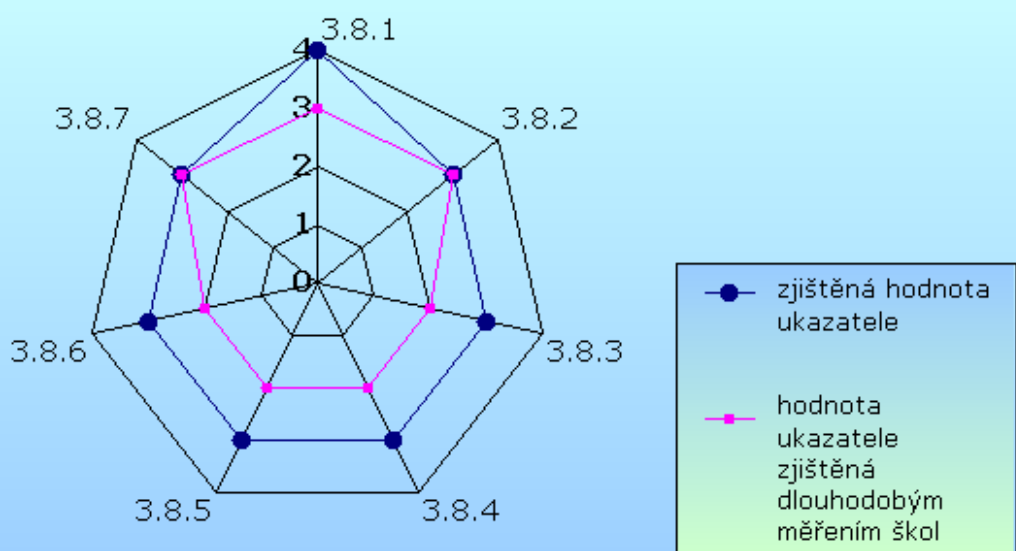

### Souhrnný přehled oblasti 3

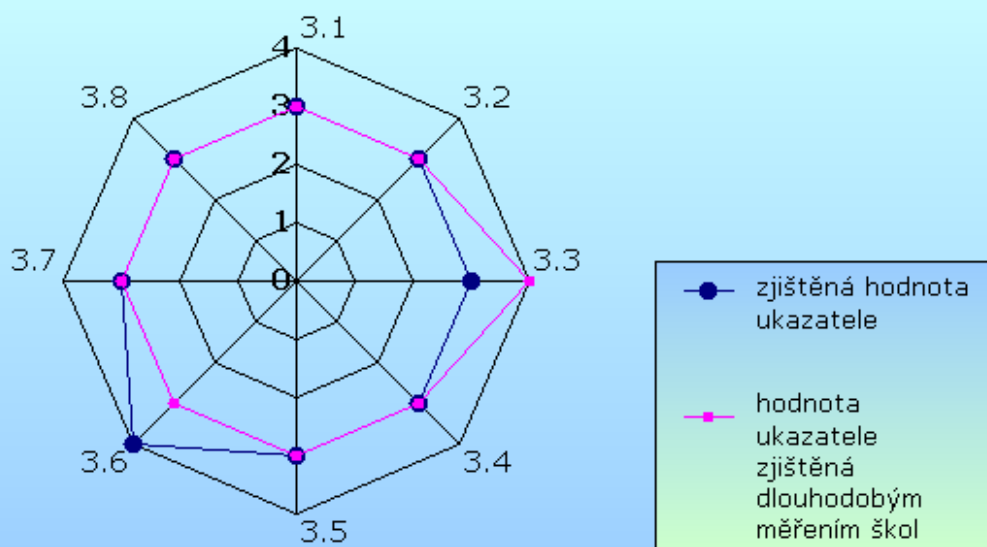

**Oblast: 4 Řízení školy****Podoblast: 4.1 Vize a vnitřní hodnoty školy**

	<b>Název ukazatele</b>	4	3	2	1	X
4.1.1	přiměřenost a srozumitelnost vize a vnitřních hodnot		x			
4.1.2	propojení vize a vnitřních hodnot s vlastním hodnocením a zdokonalováním školy		x			
4.1.3	shoda na principech		x			
4.1.4	konkretizace, rozpracování vize a vnitřních hodnot do plánu práce školy		x			

Souhrnné hodnocení podoblasti

*velmi dobrá***Slovní hodnocení****Možnost ověření****Návrh opatření**



### Souhrnný přehled hodnot ukazatelů podoblasti 4.1

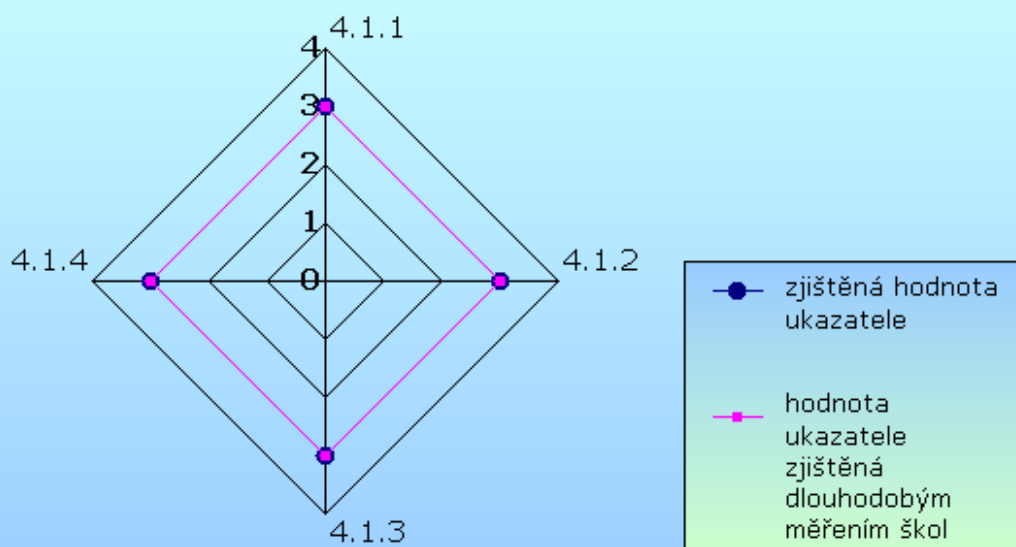

**Oblast: 4 Řízení školy****Podoblast: 4.2 Plánování**

	<b>Název ukazatele</b>	4	3	2	1	X
4.2.1	plánování lidských zdrojů		x			
4.2.2	plánování materiálních zdrojů		x			
4.2.3	plánování finančních zdrojů ( finance, majetek )	x				

Souhrnné hodnocení podoblasti

*velmi dobrá***Slovní hodnocení****Možnost ověření****Návrh opatření**

### Souhrnný přehled hodnot ukazatelů podoblasti 4.2

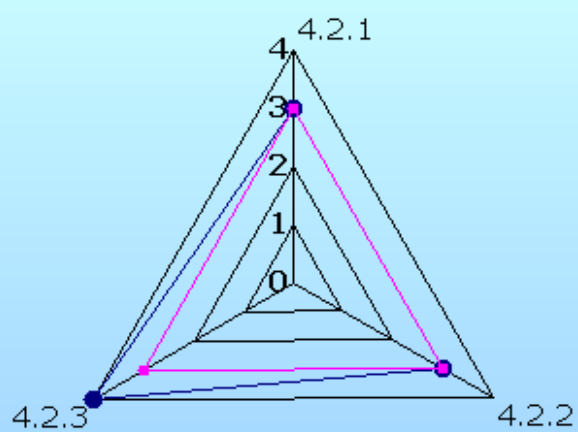

● zjištěná hodnota ukazatele

● hodnota ukazatele zjištěná dlouhodobým měřením škol

**Oblast: 4 Řízení školy****Podoblast: 4.3 Organizace školy**

	<b>Název ukazatele</b>	4	3	2	1	X
4.3.1	organizační struktura školy a organizační řád	x				
4.3.2	delegování úkolů a pravomocí		x			
4.3.3	správa a přenos dat a informací uvnitř školy		x			
4.3.4	činnost poradních, metodických a samosprávných orgánů	x				

Souhrnné hodnocení podoblasti

*velmi dobrá***Slovní hodnocení****Možnost ověření**

organizační struktura školy

**Návrh opatření**

### Souhrnný přehled hodnot ukazatelů podoblasti 4.3

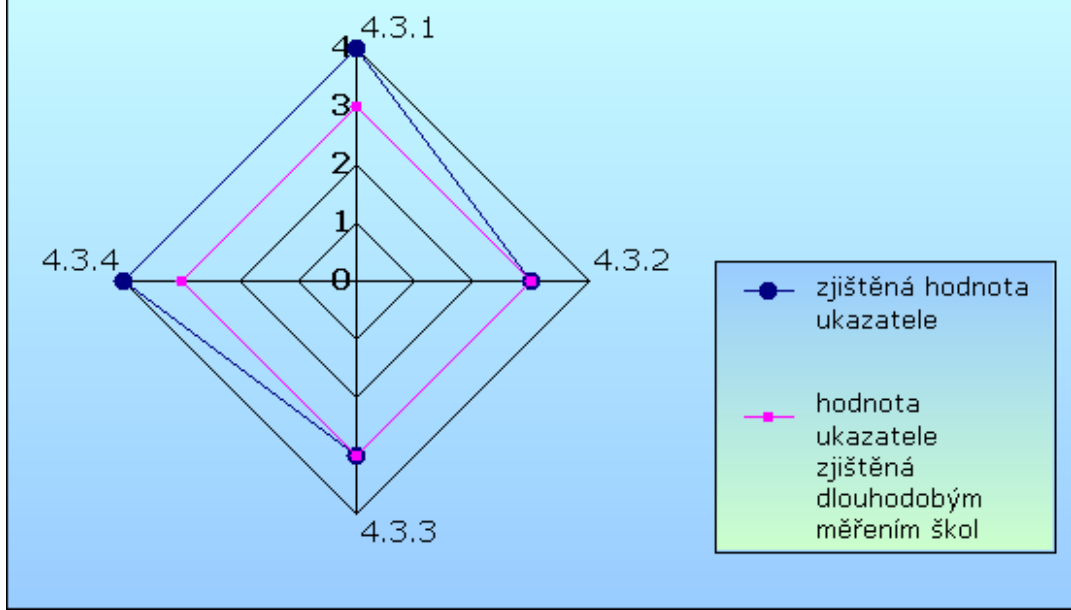

**Oblast: 4 Řízení školy****Podoblast: 4.4 Vedení lidí**

	<b>Název ukazatele</b>	<b>4</b>	<b>3</b>	<b>2</b>	<b>1</b>	<b>X</b>
4.4.1	týmová práce		x			
4.4.2	komunikace, poskytování zpětné vazby a informací mezi školskými týmy		x			
4.4.3	podpora učitelů při zavádění změn, výměna zkušeností mezi pedagogy		x			
4.4.4	vedení začínajících a nekvalifikovaných učitelů		x			
4.4.5	hospitační činnost vedoucích pracovníků		x			
4.4.6	další vzdělávání pedagogických pracovníků	x				
4.4.7	styl řízení a vedení		x			
4.4.8	„invitational leadership“ - „pozvání, vybízení k vůdcovství“		x			

Souhrnné hodnocení podoblasti

*velmi dobrá***Slovní hodnocení****Možnost ověření**zápisy z hospitací  
plán DVPP**Návrh opatření**

### Souhrnný přehled hodnot ukazatelů podoblasti 4.4

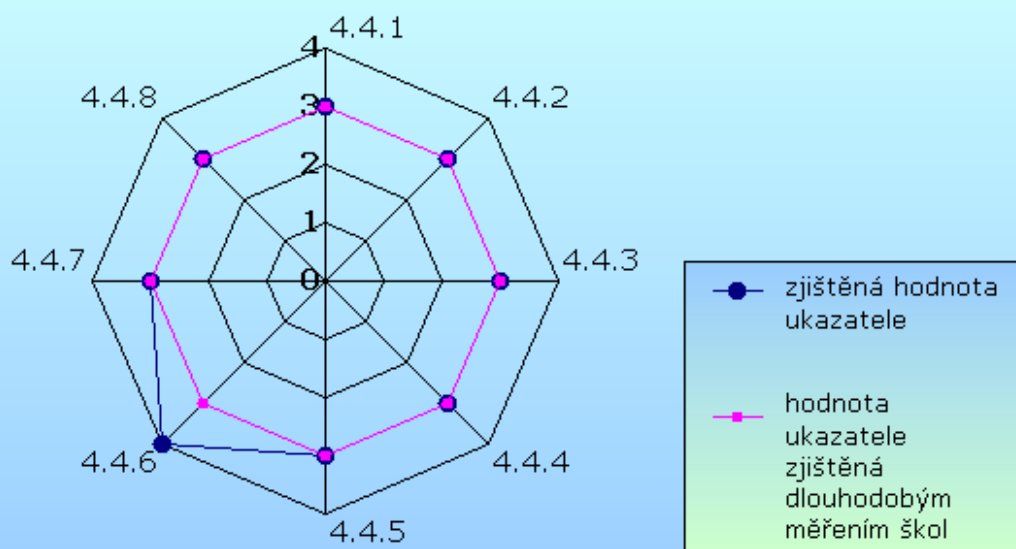

**Oblast: 4 Řízení školy****Podoblast: 4.5 Kontrola**

	<b>Název ukazatele</b>	4	3	2	1	X
4.5.1	kontrola a opatření ke zlepšení stavu v oblasti BOZP, PO a hygieny	x				
4.5.2	kontrola a opatření ke zlepšení stavu v oblasti lidských, materiálních a finančních zdrojů		x			
4.5.3	prevence rizik	x				

Souhrnné hodnocení podoblasti

*vynikající***Slovní hodnocení****Možnost ověření**

požární plán, plán BOZP, smlouva s bezpečnostním inženýrem, závěry šetření hygieny

zápisy z kontrolní činnosti

analýza rizik

**Návrh opatření**



### Souhrnný přehled hodnot ukazatelů podoblasti 4.5

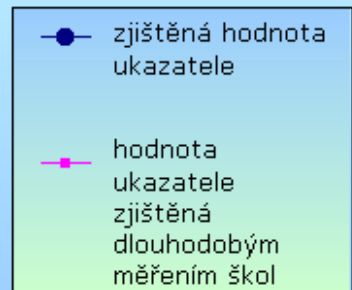
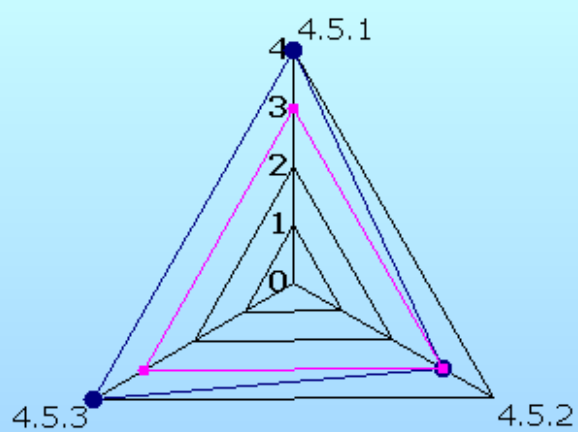

**Oblast: 4 Řízení školy****Podoblast: 4.6 Vlastní hodnocení školy**

	<b>Název ukazatele</b>	<b>4</b>	<b>3</b>	<b>2</b>	<b>1</b>	<b>X</b>
4.6.1	plánování a realizace vlastního hodnocení školy		x			
4.6.2	spolupráce hodnotících týmů		x			
4.6.3	uplatňování doporučení pro provádění vlastního hodnocení školy		x			
4.6.4	spolupráce s rodiči a ostatními partnery školy		x			
4.6.5	výstupy z vlastního hodnocení školy		x			
4.6.6	cyklus zvyšování kvality školy		x			

Souhrnné hodnocení podoblasti

*velmi dobrá***Slovní hodnocení****Možnost ověření**

zápis z porady autoevaluačního týmu

zápisy evaluačního týmu

zápisy z jednání

autoevaluační zpráva za minulá období

**Návrh opatření**

### Souhrnný přehled hodnot ukazatelů podoblasti 4.6

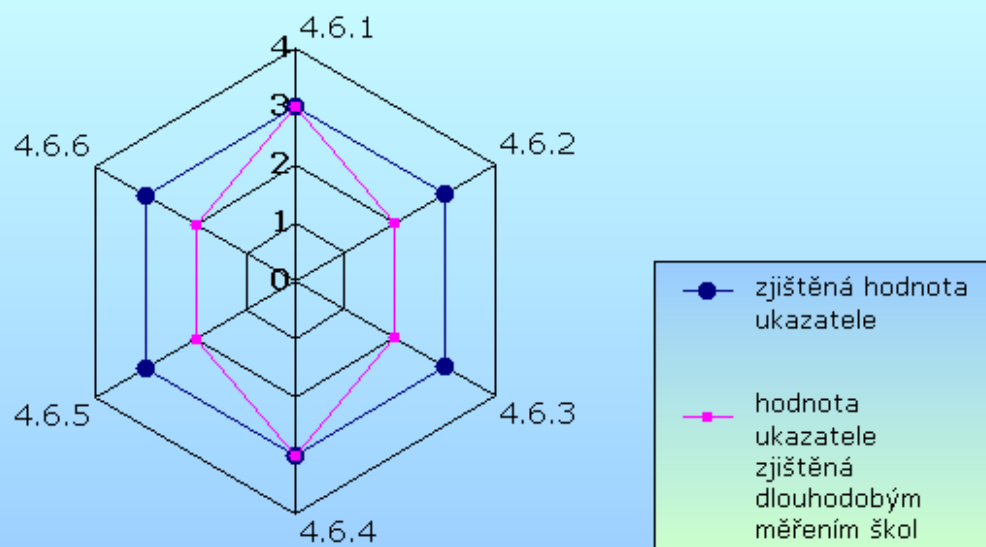

### Souhrnný přehled oblasti 4

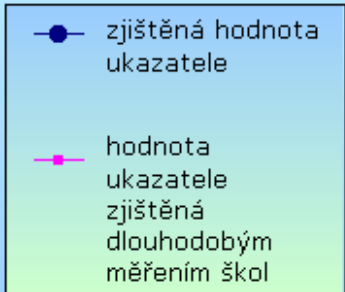
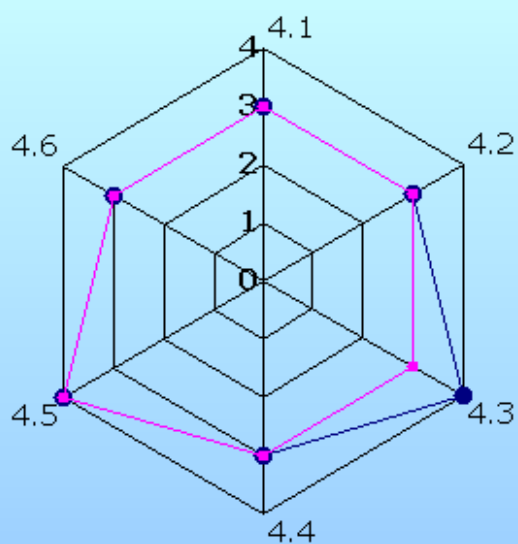

**Oblast: 5 Výsledky vzdělávání****Podoblast: 5.1 Zjišťování výsledků vzdělávání**

	<b>Název ukazatele</b>	4	3	2	1	X
5.1.1	nástroje využívané k měření výsledků vzdělávání		x			
5.1.2	systematičnost zjišťování výsledků vzdělávání s výjimkou klasifikace		x			
5.1.3	účelnost využívání statistických informací a dat pro srovnávání		x			

Souhrnné hodnocení podoblasti

*velmi dobrá***Slovní hodnocení****Možnost ověření**

Testy SCIO, CERMAT, srovnávací písemky, dotazníky, výsledky soutěží

**Návrh opatření**

### Souhrnný přehled hodnot ukazatelů podoblasti 5.1

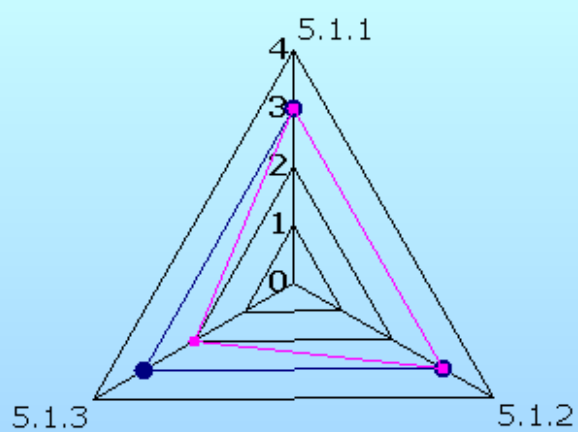

- zjištěná hodnota ukazatele
- hodnota ukazatele zjištěná dlouhodobým měřením škol

**Oblast: 5 Výsledky vzdělávání****Podoblast: 5.2 Hodnocení výsledků vzdělávání**

	<b>Název ukazatele</b>	<b>4</b>	<b>3</b>	<b>2</b>	<b>1</b>	<b>X</b>
5.2.1	hodnocení zjištěných výsledků vzdělávání žáků i školy		x			
5.2.2	srovnávání zjištěných výsledků jednotlivých žáků a školy vzhledem k minulému hodnocení		x			
5.2.3	hodnocení výsledků v matematice			x		
5.2.4	hodnocení výsledků v českém jazyce			x		
5.2.5	hodnocení výsledků v cizích jazycích			x		
5.2.6	hodnocení výsledků v dalších profilových oblastech		x			
5.2.7	výsledky a úspěšnost žáků při přijímacím řízení a v dalším studiu		x			

Souhrnné hodnocení podoblasti

*dobrá***Slovní hodnocení****Možnost ověření**

výstupní testy 5.ročníků

srovnávací testy, klasifikační přehledy

srovnávací testy, klasifikační přehledy

srovnávací testy, klasifikační přehledy

počty přijatých a umístěných absolventů

**Návrh opatření**

### Souhrnný přehled hodnot ukazatelů podoblasti 5.2

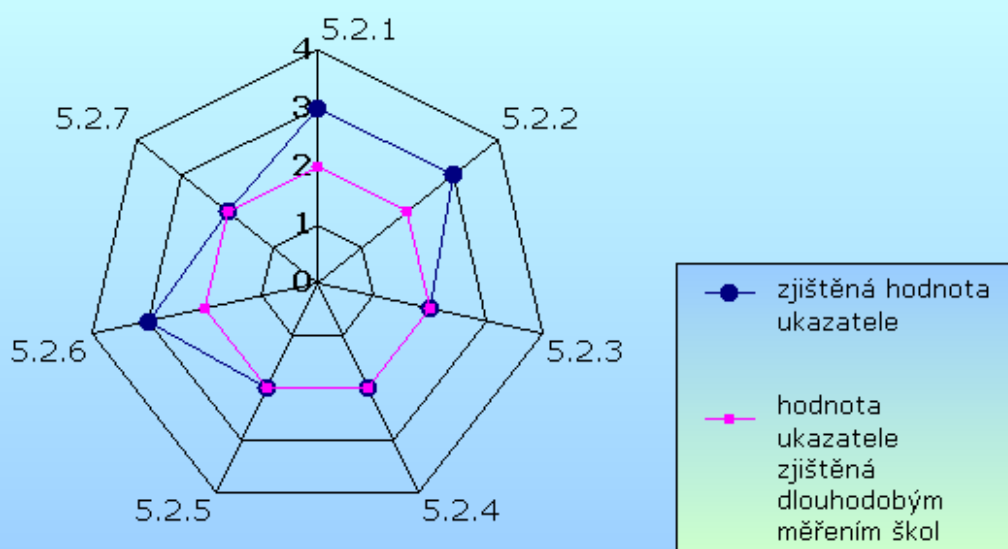



**Oblast: 5 Výsledky vzdělávání****Podoblast: 5.3 Další výsledky vzdělávání**

	<b>Název ukazatele</b>	4	3	2	1	X
5.3.1	umístění v odborných soutěžích a olympiádách		x			
5.3.2	umístění ve sportovních soutěžích	x				
5.3.3	umístění v dalších soutěžích		x			
5.3.4	zapojení školy do projektů a dalších aktivit		x			

Souhrnné hodnocení podoblasti

*velmi dobrá***Slovní hodnocení****Možnost ověření**

diplomy, výsledkové listiny, média, výroční zpráva školy

diplomy, poháry, medaile, výsledkové listiny, média, výroční zpráva školy

výsledkové listiny soutěží

Přehled schválených projektů, výstupy z projektů

**Návrh opatření**

### Souhrnný přehled hodnot ukazatelů podoblasti 5.3

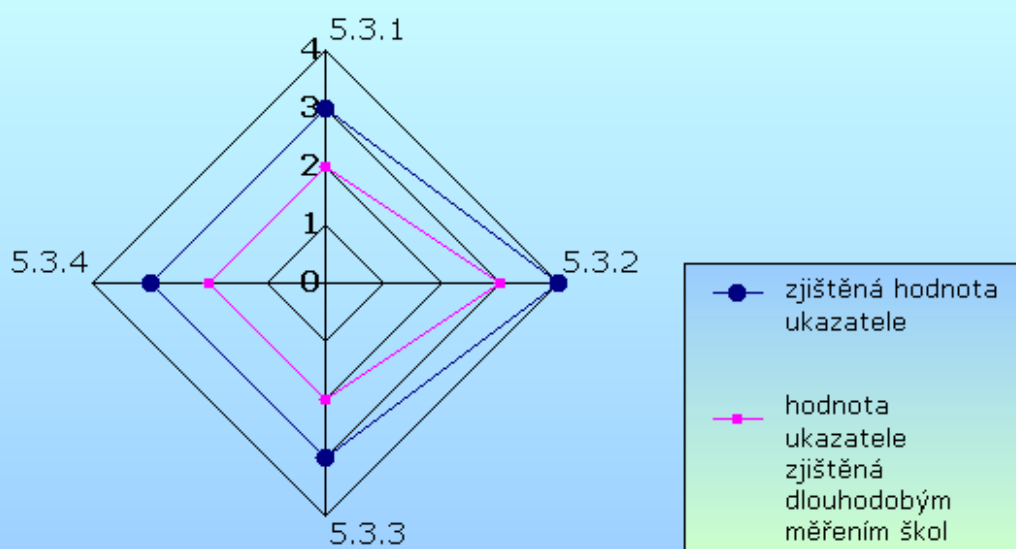

### Souhrnný přehled oblasti 5

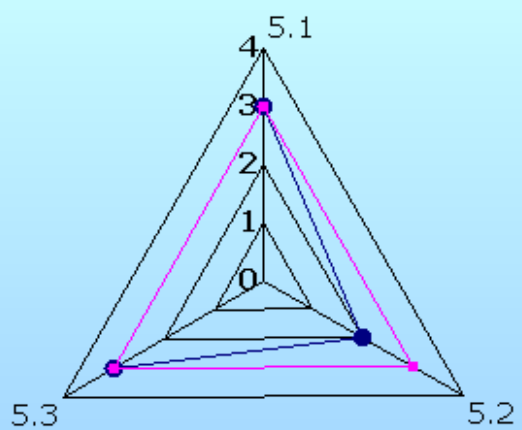

- zjištěná hodnota ukazatele
- hodnota ukazatele zjištěná dlouhodobým měřením škol

## Oblast: 6 Výsledky práce školy vzhledem k podmínkám vzdělávání a ekonomickým zdrojům

### Podoblast: 6.1 Celkové hodnocení využívání lidských zdrojů

	Název ukazatele	4	3	2	1	X
6.1.1	efektivita využívání kvalifikace učitelů		x			
6.1.2	efektivita využívání kvalifikace ostatních pracovníků školy		x			
6.1.3	zdokonalování učitelů a dalších pracovníků školy vzhledem k hodnoceným oblastem		x			
6.1.4	uplatnění absolventů na trhu práce a v dalším studiu		x			

Souhrnné hodnocení podoblasti

*velmi dobrá*

### Slovní hodnocení

### Možnost ověření

### Návrh opatření

### Souhrnný přehled hodnot ukazatelů podoblasti 6.1

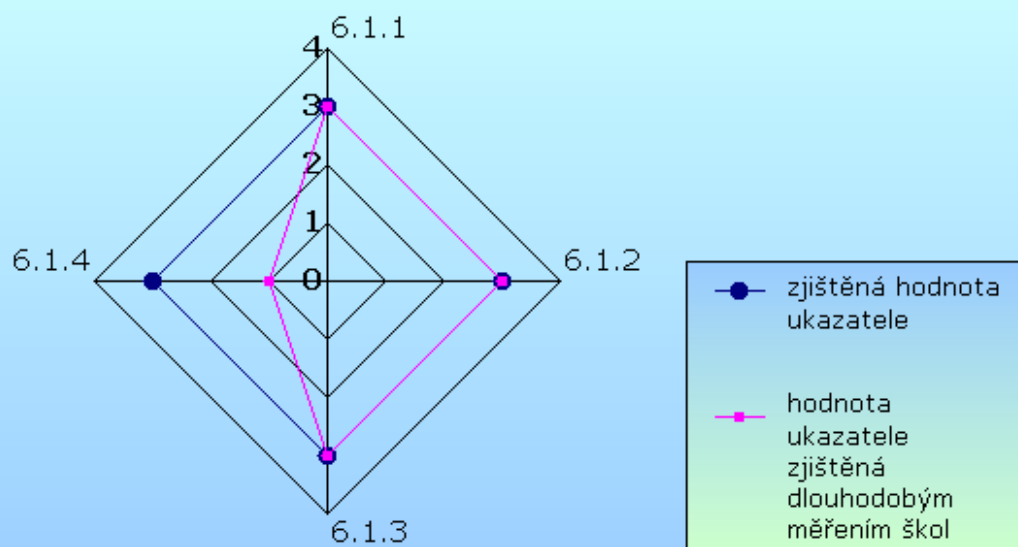

## Oblast: 6 Výsledky práce školy vzhledem k podmínkám vzdělávání a ekonomickým zdrojům

Podoblast: 6.2 Celkové hodnocení využívání materiálních zdrojů

	Název ukazatele	4	3	2	1	X
6.2.1	efektivita využívání prostor a budov školy		x			
6.2.2	efektivita využívání pomůcek a učebnic		x			
6.2.3	efektivita využívání ICT		x			
Souhrnné hodnocení podoblasti		<i>velmi dobrá</i>				

### Slovní hodnocení

### Možnost ověření

rozvrh hodin, smlouvy o pronájmu, provoz jídelny  
zápůjční listy, třídní knihy, tematické plány, ŠVP  
rozvrh hodin, výstupy z hodin, třídní knihy, software

### Návrh opatření

### Souhrnný přehled hodnot ukazatelů podoblasti 6.2

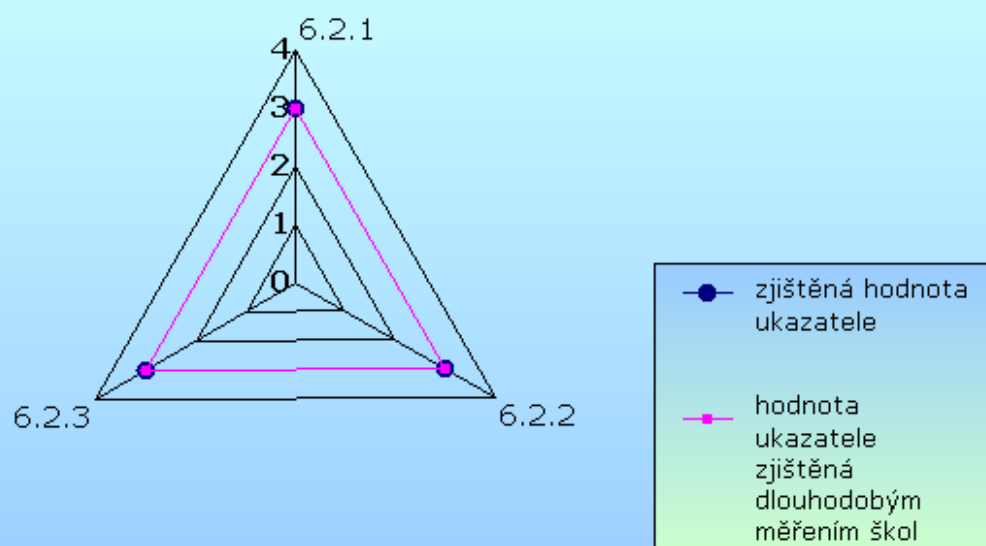

## Oblast: 6 Výsledky práce školy vzhledem k podmínkám vzdělávání a ekonomickým zdrojům

Podoblast: 6.3 Celkové hodnocení využívání finančních zdrojů

	Název ukazatele	4	3	2	1	X
6.3.1	efektivita využívání přímých nákladů	x				
6.3.2	efektivita využívání provozních prostředků	x				
6.3.3	efektivita využívání mimorozpočtových zdrojů	x				
Souhrnné hodnocení podoblasti		<i>vynikající</i>				
<b>Slovní hodnocení</b>						
<b>Možnost ověření</b>						
<b>Návrh opatření</b>						



### Souhrnný přehled hodnot ukazatelů podoblasti 6.3

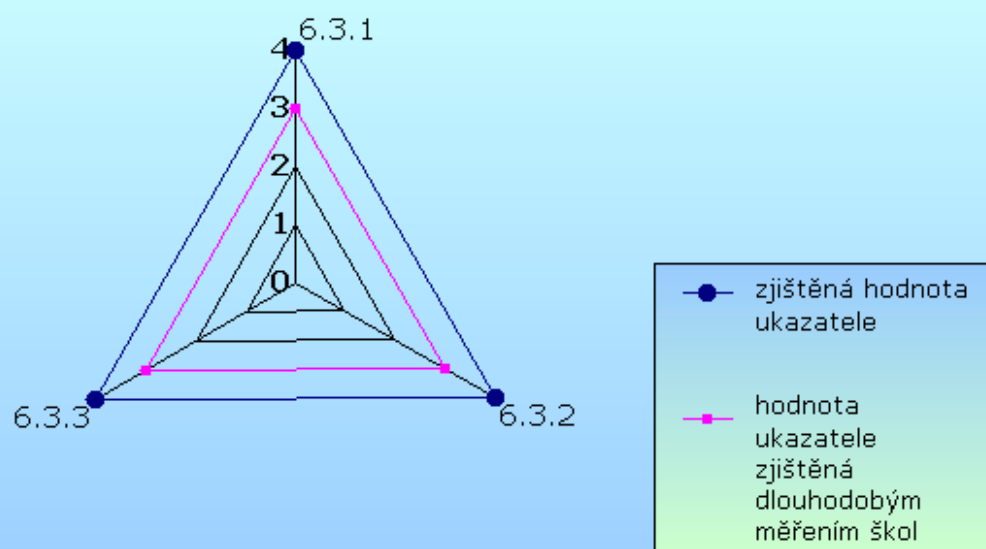

## Oblast: 6 Výsledky práce školy vzhledem k podmínkám vzdělávání a ekonomickým zdrojům

Podoblast: 6.4 Vliv vlastního hodnocení školy na zdokonalování školy

	Název ukazatele	4	3	2	1	X
6.4.1	korekce cílů a hodnot školy		x			
6.4.2	korekce ŠVP		x			
6.4.3	revize strategie vlastního hodnocení školy		x			
6.4.4	revize plánu rozvoje školy		x			
Souhrnné hodnocení podoblasti		<i>velmi dobrá</i>				

### Slovní hodnocení

### Možnost ověření

### Návrh opatření

### Souhrnný přehled hodnot ukazatelů podoblasti 6.4

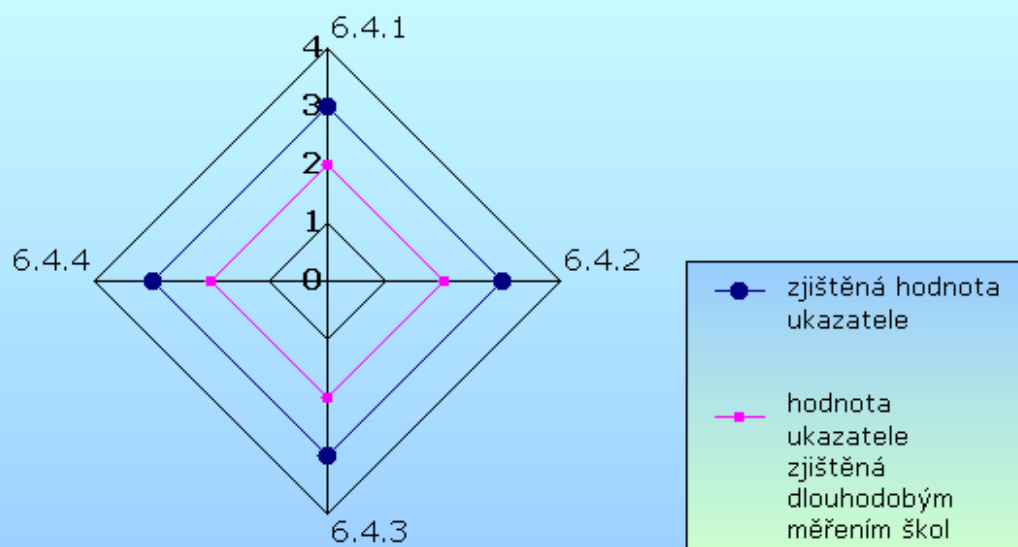

### Souhrnný přehled oblasti 6

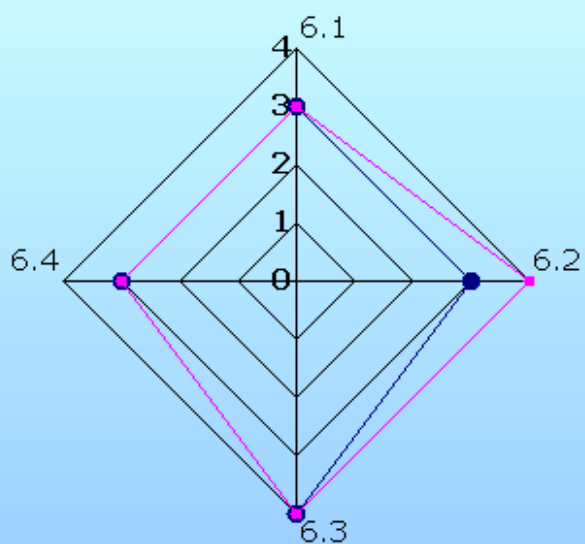

- zjištěná hodnota ukazatele
- hodnota ukazatele zjištěná dlouhodobým měřením škol